

Hareketli araçlar için egzoz raylı sistemi 920, pnömatik sistem

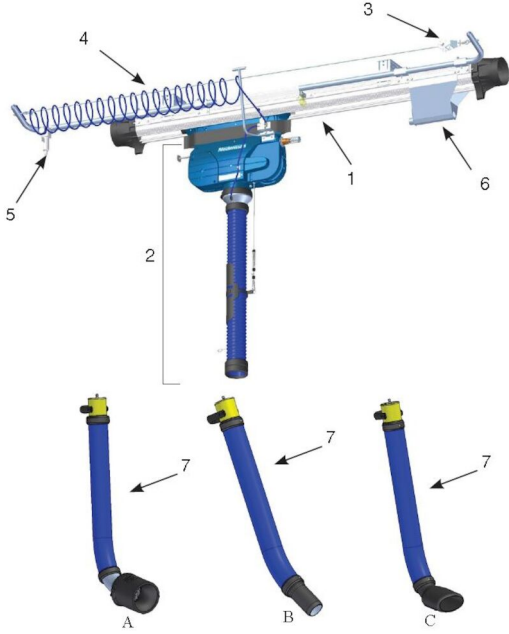

1. Rail 920

2. Trolley and hose incl internal pneumatic hose and disconnection trigger

3. Wire kit

4. Pneumatic hose

5. Compressed Air filter

6. End Stop Complete

7. Nozzle kit

Pnömatik Raylı Sistem - PRS her türlü araç için tam otomatik egzoz ekstraksiyon sistemidir. Sistem sıkıştırılmış hava ile genişletilmiş bir nozula ve nozulun kuyruk borusunun etrafında sıkıca sabitlenmesine ve sızdırmaz hale getirilmesine dayanmaktadır.









PRS en yaygın kuyruk borularına uyacak şekilde farklı boyutlarda nozullardan oluşan bir seçenekle birlikte temin edilmektedir. Bir hızlı kaplin nozul kitleri arasında değişiklik yapmayı kolaylaştırmaktadır.

- Arabaya servis araçları için nozulun ve güvenlik aygıtlarının otomatik olarak çıkarılması
- Hatalı çalışma durumunda emniyet kaplini
- Çeşitli türlerde araçlara uyum için nozullar
- Ergonomik kavrama için tutamak

Medya	Hareketli araçlar için egzoz raylı sistemi 920, pnömatik sistem
Kurulum	[Indoor]



Hareketli araçlar için egzoz raylı sistemi 920, pnömatik sistem

[image]	Bilgi Dökümanı ismi	Hortum Bağlantı ölçüsü (mm)	Hortum uzunluğu (m)	[model]
	Pnömatik emiş ünitesi 920/1500 NTP Hortumlu	100	5	20913820
	Pnömatik emiş ünitesi 920/1500	150	5	20918320
	Pnömatik spiral hortum için kablo kiti			20912920
	Pnömatik ø 8/6 Spiral hortum ø 150 uzunluk 50 m	160		20912720
	sıkıştırılmış hava filtre otomatik 0.1bar			20375252*
	Egzoz boruları için dairesel nozul kiti ø 40 -145 mm, NR-CP hortumlu	100	7,5	20867361**
	dahili Egzoz boruları için nozul kiti ø 100-150 mm NR-CP Hortumlu	100	1	20867461**
	Egzoz boruları için oval nozul kiti ø 20 -100 mm NR-CP Hortumlu	100	1	20867561**
	Egzoz boruları için nozul kiti ø 50 - 85 mm, Kavrama uzunluğu 100 mm, NR-CP Hortumlu	100	1	20869061***
	Egzoz boruları için nozul kiti ø 70 - 125 mm, Kavrama uzunluğu 120 mm, NR-CP Hortumlu	100	1	20869161***

*Sıkıştırılmış hava filtresi DIN ISO 8573-1, Sınıf 5/5/4'e uygun şekilde kullanılmalıdır.

**Nozul ile komple, Alter emiş hortumu, Alter entegre pnömatik hava hortumu ve emniyet kavraması

***Nozullu, Alter emiş Hortumlu, Alter entegre pnömatik hava hortumu ve emniyet kavramalı (erkek 9b) komple nozul kiti (B).

Hareketli araçlar için egzoz raylı sistemi 920, pnömatik sistem

	[accessory]	[partno]
	Egzoz Rayı 920 U= 5.0 m (17´)	20916120*
	Egzoz Rayı 920 U= 7.5 m (25´)	20916220*
	Egzoz Rayı 920 U= 10.0 m (33´)	20916320*
	Egzoz Rayı 920 U= 12.5 m (41´)	20916420*
	Egzoz Rayı 920 U= 15.0 m (50´)	20916520*
	Egzoz Rayı 920 U= 17.5 m (57´)	20916620*
	Egzoz Rayı 920 U= 20.0 m (66´)	20916720*
	Egzoz Rayı 920 U= 22.5 m (74´)	20916820*
	Egzoz Rayı 920 U= 25.0 m (82´)	20916920*
	Egzoz Rayı 920 U= 27.5 m (90´)	20917020*
	Egzoz Rayı 920 U= 30.0 m (99´)	20917120*
	Egzoz Rayı 920 U= 32,5 m (106´)	20918220*
	Egzoz Rayı 920 U= 35.0 m (115´)	20917220*
	920 için üst çıkış Ø200	20374246
	Radio transmitter aracı GHz	20376723
	Radio Alıcı GHz	20376724
	taşınabilir radyo transmitteri GHz	20376725
	Trolley dönüş ünitesi 920/1500	20801144

*Süspansiyon parçaları, birleşim konnektörü s, lastik contalar, uç kapakları ve uç tapaları ile birlikte komple.

Hareketli araçlar için egzoz raylı sistemi 920, pnömatik sistem

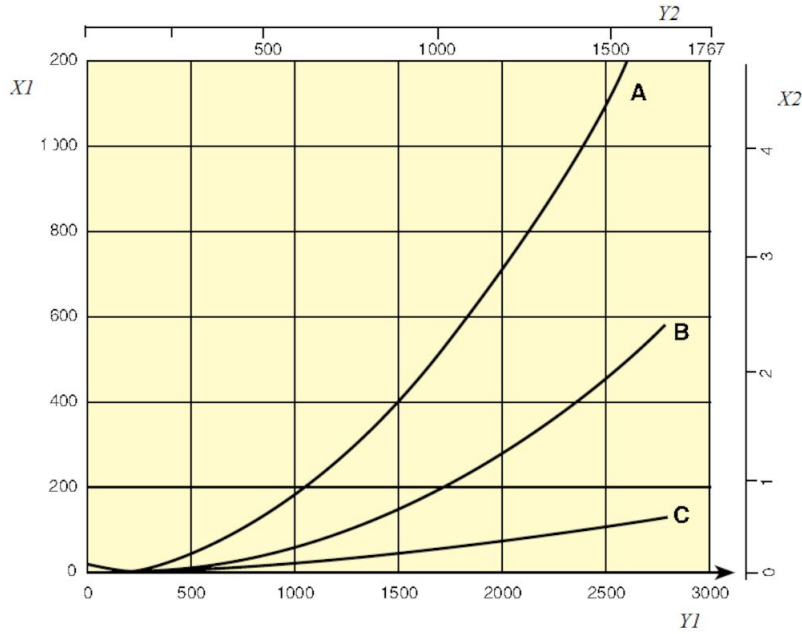

Pressure drop 920 Rail

X1 = Pressure, Pa

Y1 = Air flow, m³/h

X2 = Pressure, in. w.g.

Y2 = Airflow, CFM

A = Top connection, Ø200 mm

B = Side connection, Ø160 mm

C = Rail 920, per metre (Pa/m)

Airflow recommendations:

Car: 400 - 600 m³/h (235 - 350 cfm)

Truck/Bus: 1000 - 1200 m³/h (590 - 700 cfm)

Hareketli araçlar için egzoz raylı sistemi 920, pnömatik sistem

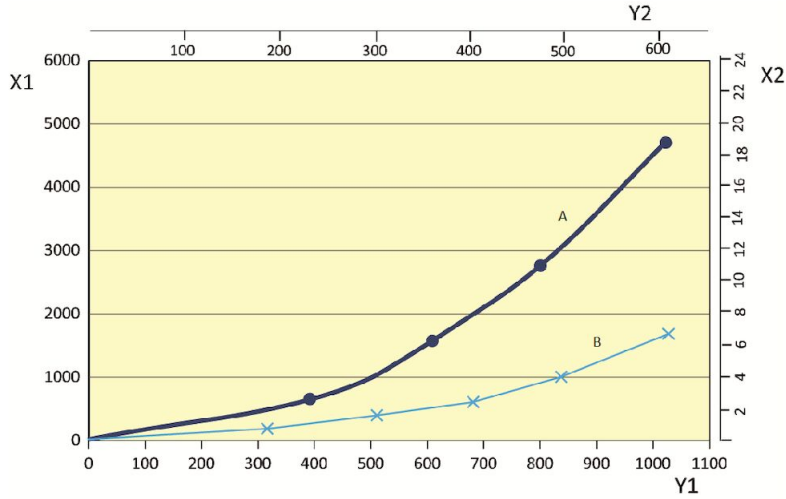

A = Hose Ø100 mm
B = Hose Ø150 mm

X1 = Pressure, Pa
Y1 = Pressure drop, m³/h
X2 = Pressure, in. w.c.
Y2 = Airflow, CFM